

**KALIX KOMMUN****Anmälan**

Installation eller ändring av Eldstad Rökkanal Hiss Ventilation Vindkraftverk Nybyggnad eller väsentlig ändring av

Rivning av

Byggnad Del av byggnad Ange orsak: _____

Ändring av byggnad

Konstruktionen av bärande delar berörs Byggnadens planlösning påverkas avsevärt Brandskyddet i byggnaden påverkas

Underhåll (vanligtvis K -, Q- och q-märkta byggnader)

Byggnadsverk med särskilt bevarandevärde som omfattas av skyddsbestämmelse

Fastighet och sökande/byggherre

Fastighetsbeteckning	★	Fastighetsadress	★
Namn	★	Person-/Org.nummer	★
Gatuadress		Tel bostad	
Postadress		Tel arbete	
E-postadress		Mobil	
Faktureringsadress (om annan än ovan)			
Byggherre, namn	★	Person-/Org.nummer	★
E-postadress		Mobil	
Fastighetsägare, tomträttsinnehavare (om annan än sökande)		Fastighetsägaren har godkänt planerad åtgärd: <input type="checkbox"/> Ja <input type="checkbox"/> Nej	

Kontaktperson

Namn	Telefon	Mobil
E-postadress		

Byggnad

<input type="checkbox"/> Enbostadshus	<input type="checkbox"/> Enbostadshus i grupp	<input type="checkbox"/> Rad-, par-, kedjehus	<input type="checkbox"/> Tvåbostadshus	<input checked="" type="checkbox"/> Fritidshus
<input type="checkbox"/> Industribyggnad	<input type="checkbox"/> Garage och förråd	<input type="checkbox"/> Studentbostads hus	<input type="checkbox"/> Hus för äldre eller funktionshindrade hus	
<input type="checkbox"/> Flerbostadshus, antal berörda lgh: _____		<input checked="" type="checkbox"/> Annat specialbostadshus, antal berörda bostäder: _____		
<input type="checkbox"/> Annan byggnad eller anläggning, ange vilken: _____				
Byggnadsarbetena planeras att starta Datum		Planerad byggtid	Antal månader	

Vatten och avlopp

Anslutning till	Kommunalt	Gemensamhets anläggning	Enskild anläggning	Uppvärmningssätt
Vatten	<input type="checkbox"/>	<input type="checkbox"/>	<input type="checkbox"/>	
Avlopp	<input type="checkbox"/>	<input type="checkbox"/>	<input type="checkbox"/>	Grundläggningssätt
Dagvatten	<input type="checkbox"/>	<input type="checkbox"/>	<input type="checkbox"/>	

Adress:
Kalix kommun
952 81 Kalix

Besöksadress:
Nygatan 4

Telefon: 0923-650 00
Fax: 0923-150 92

www.kalix.se
bygg-ochmiljo@kalix.se

Kontrollansvarig (när sådan krävs)

Namn	<input type="checkbox"/> Behörighet komplicerad art	<input type="checkbox"/> Behörighet normal art
E-postadress	Telefon	Mobil

Information

PBL 9 kap 22 § Om anmälan är ofullständig får samhällsbyggnadsnämnden förelägga sökande att rätta till bristerna inom en viss tid. Föreläggandet ska innehålla en upplysning om att ansökan kan komma att avvisas eller att ärendet kan komma att avgöras i befintligt skick om föreläggandes inte följs. Om föreläggandet inte följs, får samhällsbyggnadsnämnden avvisa ansökan eller avgöra ärendet i befintligt skick.

Sakkunnighetsutlåtande

<input type="checkbox"/> Tillgänglighet	<input type="checkbox"/> Funktionalitet	<input type="checkbox"/> Konstruktion	<input type="checkbox"/> Energihushållning
<input type="checkbox"/> Brandsäkerhet	<input type="checkbox"/> Miljö och hälsa	<input type="checkbox"/> Vatten och avlopp	<input type="checkbox"/> Buller
<input type="checkbox"/> Kulturhistoriskt värde	<input type="checkbox"/> Annan:		

Bilagor

<input type="checkbox"/> Situationsplan	<input type="checkbox"/> Fasadritning	<input type="checkbox"/> Planritning	<input type="checkbox"/> Sektionsritning
<input type="checkbox"/> Teknisk beskrivning	<input type="checkbox"/> Nybyggnadskarta	<input checked="" type="checkbox"/> Kontrollplan	<input checked="" type="checkbox"/> Anmälan kontrollansvarig
<input type="checkbox"/> Rivningsplan	<input type="checkbox"/> Annan:		

Om anmälan avser rivning eller ändrad användning ange

Husets ursprungliga byggnadsår samt användning under den senaste 10-årsperioden

Antalet lägenheter före åtgärden	Antalet hissar före åtgärden	Antalet hissar som installerats
----------------------------------	------------------------------	---------------------------------

Beskrivning av projektet och eventuella förtydliganden

--

Underskrift ★

Ort och datum	Sökandes underskrift	Namnförtydligande
---------------	----------------------	-------------------

Ansökan skickas till Kalix Kommun, Samhällsbyggnadsnämnden, Bygg- och miljöavdelningen, 952 81 Kalix

Uppgifterna kommer att behandlas enligt personuppgiftslagen (PUL)

Anvisningar och förklaringar

Arbetena får inte påbörjas innan startbesked har lämnats eller annat överenskommit med kommunens samhällsbyggnadsnämnd.

Kommunen debiterar enligt särskild taxa för hanteringen av bygglovet.

OBS! Glöm inte att underteckna ansökan

Blanketten består till stor del av kryssrutor. Endast ett kryss skall markeras i varje stycke. Om flera alternativ är möjliga markera det som överväger. Om oklarhet råder om detta kan förtydliganden göras i rutan längst ner på blanketten.

Sökanden är den som undertecknar blanketten och till vilken kommunens faktura för bygglovet kommer att ställas.

Byggherre: Den som för egen räkning utför eller låter utföra projekterings-, byggnads-, rivnings- eller markarbeten

Fastighetsägare: Samtliga fastighetsägare och innehavare av särskild rätt, t ex arrendator, servitutshavare

Kontaktperson: Med kontaktperson avses den person som kan lämna kompletterande uppgifter om detta ärende

Ärende: Här anges det huvudsakliga ändamålet med denna ansökan

Nybyggnad: Uppförande av en ny byggnad eller flyttning av en tidigare uppförd byggnad till en ny plats

Tillbyggnad: Ändring av en byggnad som innebär en ökning av byggnadens volym

Ombyggnad: Ändring av en byggnad som innebär att hela byggnaden eller en betydande och avgränsad del av byggnaden påtagligt förnyas

Ändring av byggnad: En eller flera åtgärder som ändrar en byggnads konstruktion, funktion, användningssätt, utseende eller kulturhistoriska värde

Underhåll: En eller flera åtgärder som vidtas i syfte att bibehålla eller återställa en byggnads konstruktion, funktion, användningssätt, utseende eller kulturhistoriska värde

Annat beskrivs kort, och kan förtydligas i rutan längst ner på blanketten

Byggnad: Här anges vilken typ av byggnad ansökan avser

Enbostadshus är ett friliggande bostadshus med en bostadslägenhet

Enbostadshus i grupp utgör minst två friliggande enbostadshus som är avsedda att försäljas, hyras ut eller upplåtas med bostadsrätt

Parhus är två direkt sammanbyggda enbostadshus med skilda ingångar från det fria

Radhus är tre eller flera direkt sammanbyggda enbostadshus

Kedjehus är två eller flera med varandra via garage, förråd eller liknande sammanbyggda enbostadshus

Tvåbostadshus är ett friliggande bostadshus med två bostadslägenheter antingen belägna i skilda plan eller bredvid varandra och i det senare fallet med gemensam ingång från det fria

Fritidshus är ett hus med planerad huvudsaklig användning för fritidsboende

Flerbostadshus (hyreshus) är den sammanfattande benämningen på bostadshus med tre eller flera bostadslägenheter. Hit räknas även sammanbyggda tvåbostadshus

Studentbostadshus är avsett att vara varaktigt förbehållet studerande vid universitet eller högskola

Hus för äldre eller funktionshindrade är bostad avsedd för äldre och för personer med funktionshinder där boendet är förenat med service, stöd och/eller personlig omvårdnad

Annat specialbostadshus avser hus för annat ändamål än hus för äldre eller funktionshindrade och studentbostad. Dessa bostäder är avsedda för temporärt boende och hyrs ut med reducerat besittningsskydd

Areauppgifter: Se särskilda skisser sidan 4 som visar hur dessa beräknas

Upplåtelseform redovisar hur lägenhetsinnehavarna disponerar lägenheterna och indelas i hyresrätt, bostadsrätt samt äganderätt

Rivningsorsak kan vara t.ex. nybyggnad av bostäder, brand, uthyrningssvårigheter m.m

Vid behov kan beskrivning av projektet och eventuella förtydliganden skrivas på baksidan eller på särskilt papper

AREABEGREPP

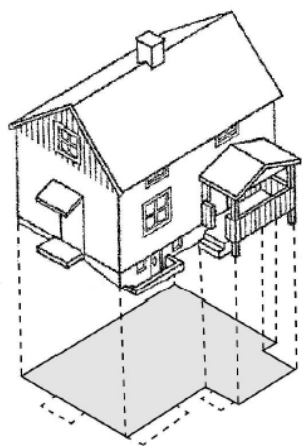

BYGGNADSAREA

Area som en byggnad upptar på marken, inklusive utkragande byggnadsdelar som väsentligt påverkar användbarheten av underliggande mark.
(Carport ingår i byggnadsarean.)

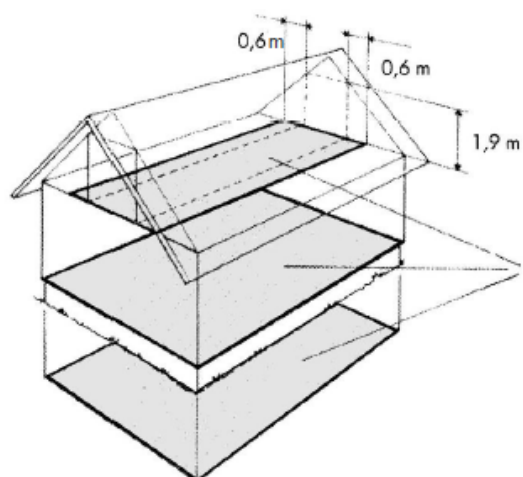

BRUTTOAREA

Area av mätvärda delar av våningsplan, begränsad av omslutande byggnadsdelars utsida eller annan för mätvärdet angiven begränsning.
(Det är summan av bruttoarean i byggnadens våningsplan som ska anges.)

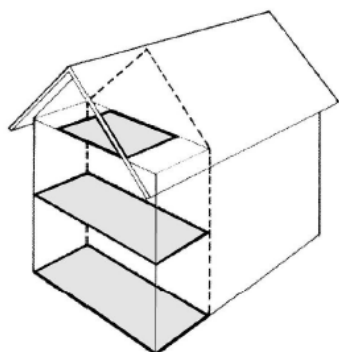

TILLKOMMANDE BRUTTOAREA

Vid tillbyggnad (och även vid påbyggnad och inredning av vind) räknas bara tillkommande area

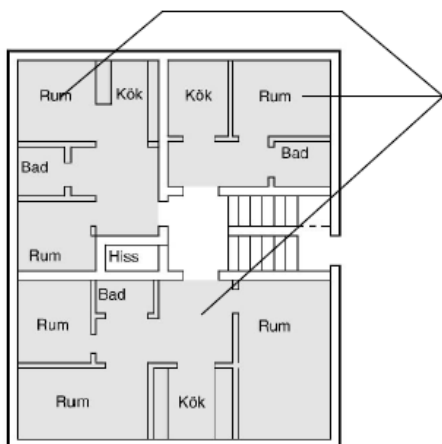

BOSTADSAREA (Boarea)

Bostadsarean är utrymmen ovan mark inrättade för boende, begränsad av omslutande väggars insida eller annan för mätvärdet angiven begränsning.
(Det är summan av bostadsarean i byggnadens lägenhet som ska anges.
För specialbostäder anges enbart summan av arean i de enskilda lägenheterna.)

En mer omfattande beskrivning av ovanstående begrepp finns i Svens Standard SS021053.